

KIENZLE

1822

Bedienungsanleitung



Modell HANNOVER

INHALTSVERZEICHNIS

Lieferumfang	3
Sicherheit	4
Funktionstasten	7
Modi/Funktionen	11
Akku aufladen.....	13
Inbetriebnahme.....	15
Funksignal nicht empfangen	16
Funkuhrzeit.....	17
Manuelle Einstellung von Uhrzeit und Datum.....	18
12/24-Stundenformat	19
Kalenderwoche und Wochentag	20
Zweite Uhrzeit.....	22
Zeitzone	24
Alarmzeiten	26
Temperaturanzeige.....	30
Projektion	31
Displaylicht.....	33
Nachtlicht.....	33

Energiesparmodus	34
Reset	34
Technische Daten	35
Reinigung und Pflege	36
Lagerung.....	36
Entsorgung.....	37
Konformitätserklärung	39
Garantie	40

LIEFERUMFANG

- 1 Funk-Projektions-Wecker
- 1 Lithium-Ionen-Akku (bereits eingelegt)
- 1 USB-Ladekabel
- 1 Bedienungsanleitung

SICHERHEIT

Sicherheitshinweise

HINWEIS

Beschädigungsgefahr!

Unsachgemäßer Umgang mit dem Funk-Projektions-Wecker kann zu Beschädigungen führen.

- Halten Sie scharfe Gegenstände vom Funk-Projektions-Wecker fern.
- Bewahren Sie den Funk-Projektions-Wecker so auf, dass er nicht in eine Wanne oder in ein Waschbecken fallen kann.
- Nehmen Sie den Akku nicht aus dem Funk-Projektions-Wecker heraus, er ist fest integriert und nicht austauschbar.
- Laden Sie den leeren Akku nur über das mitgelieferte USB-Ladekabel mit einem USB-Ladegerät oder einem Strom führenden USB-Anschluss Ihres Computers auf.
- Platzieren Sie keine Gegenstände auf dem Funk-Projektions-Wecker und üben Sie keinen Druck auf das Display aus.



WARNUNG!

Explosionsgefahr!

Akkus können explodieren, wenn sie stark erhitzt werden.

- Erhitzen Sie den Funk-Projektions-Wecker nicht.
- Halten Sie den Funk-Projektions-Wecker von heißen Oberflächen fern.
- Werfen Sie den Funk-Projektions-Wecker nicht ins offene Feuer.
- Schützen Sie den Funk-Projektions-Wecker vor direkter Sonneneinstrahlung.
- Laden Sie den Akku nicht in unmittelbarer Nähe von heißen Oberflächen oder Gegenständen auf.



WARNUNG!

Verätzungsgefahr durch Batteriesäure!

Ausgelaufene Batteriesäure kann zu Verätzungen führen.

- Vermeiden Sie den Kontakt von Batteriesäure mit Haut, Augen und Schleimhäuten.
- Spülen Sie bei Kontakt mit der Batteriesäure die betroffenen Stellen sofort mit reichlich klarem Wasser und suchen Sie einen Arzt auf.

Bedingungen der Betriebsumgebung

Achten Sie darauf, dass Ihr Funk-Projektions-Wecker nicht dauerhaft Nässe ausgesetzt wird und vermeiden Sie Staub, Hitze und zu lange direkte Sonneneinstrahlung (besonders im Auto). Der Funk-Projektions-Wecker ist gegen Stöße geschützt, die beim normalen Gebrauch entstehen können.

Sehr starke Magnetfelder (z. B. elektrische Schweißgeräte, Transformatoren) müssen unbedingt gemieden werden, da sonst Abweichungen der Zeitmessung entstehen können. Des Weiteren können elektromagnetische oder atmosphärische Störungen das Funksignal beeinträchtigen.

Umgebungstemperatur

Der Funk-Projektions-Wecker kann dauerhaft bei einer Umgebungstemperatur von 0 °C bis 40 °C (bzw. 32 °F bis 104 °F) betrieben und bei einer Temperatur von 0 °C bis 40 °C (bzw. 32 °F bis 104 °F) gelagert werden. Der Funk-Projektions-Wecker sollte sicher verstaut werden. Vermeiden Sie hohe Temperaturen und dauerhaft feuchte Umgebung.

FUNKTIONSTASTEN

Ansicht von oben:



- 1 SNOOZE/LIGHT/PROJECTION Sensorfläche
- 2 Projektionslinse
- 3 Schwenkbarer Projektionsarm

Vorderansicht:



- 2 Projektionslinse
- 3 Schwenkbarer Projektionsarm
- 4 Datum (Tag und Monat) bzw. Kalenderwoche
- 5 Uhrzeit (Stunden und Minuten)
- 6 Alarmzeit 1
- 7 Akkustandsanzeige
- 8 + Taste
- 9 – Taste
- 10  Taste
- 11  Taste
- 12  Taste
- 13  Taste
- 14 Temperatur bzw. Zweite Uhrzeit
- 15 Uhrzeit (Sekunden) bzw. Wochentag
- 16 Alarmzeit 2

Rückansicht:

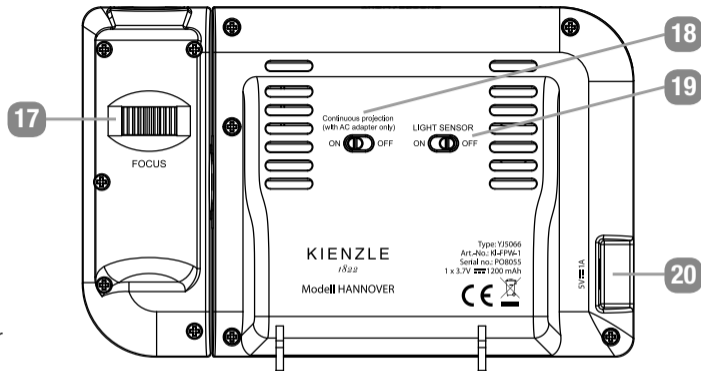

- 17 FOCUS Drehregler
- 18 CONTINUOUS PROJECTION Schieberegler
- 19 LIGHT SENSOR Schieberegler
- 20 USB-Anschluss

MODI/FUNKTIONEN

- Uhrzeit und Datum
 - Funkuhrzeit mit Sommerzeitindikator sowie automatischer Umstellung von Sommer-/Winterzeit
 - Datum
 - Manuelle Einstellung von Uhrzeit und Datum
 - Funksignaltaste 
 - 12/24-Stundenformat
 - Zweite Uhrzeit
 - Zeitzone
 - Wochentag in 5 Sprachen
 - Kalenderwoche
- Alarm
 - Alarmzeit 1
 - Alarmzeit 2
 - Alarmwiederholung
- Temperatur in °C und °F

- Projektion der Uhrzeit oder Temperatur
 - Einmalige Projektion
 - Dauerhafte Projektion
 - Einstellung der Projektionsschärfe
- Display-Licht
- Sensorfläche für Display-Licht und Projektion
- USB-Anschluss

AKKU AUFLADEN

Der Funk-Projektions-Wecker verfügt über einen fest verbauten, wiederaufladbaren Lithium-Ionen-Akku.

Laden Sie den Akku des Funk-Projektions-Weckers vor der ersten Benutzung vollständig auf.

HINWEIS





Verwenden Sie nur das mitgelieferte USB-Ladekabel und einen USB-Anschluss an Ihrem Computer.

Sie können auch ein USB-Ladegerät verwenden (nicht im Lieferumfang enthalten).

Die vom USB-Ladegerät abgegebene Spannung darf 5 V nicht überschreiten.

Gehen Sie zum Aufladen des Akkus wie folgt vor:

1. Schließen Sie das USB-Ladekabel an den USB-Anschluss des Funk-Projektions-Weckers an.
2. Verbinden Sie das USB-Ladekabel mit einem USB-Ladegerät oder einem Strom führenden USB-Anschluss Ihres Computers.



3. Der Ladestand des Akkus wird während des Ladevorganges wie folgt angezeigt:
 - Akkustandsanzeige   leuchtet ROT: Akku wird aufgeladen
 - Akkustandsanzeige   leuchtet nicht mehr: Akku ist vollständig aufgeladen
4. Ziehen Sie den USB-Stecker aus dem USB-Ladegerät bzw. aus dem USB-Anschluss Ihres Computers.
5. Ziehen Sie ebenfalls das USB-Ladekabel aus dem USB-Anschluss des Funk-Projektions-Weckers.

Im Normalbetrieb bei ausreichend geladenem Akku leuchtet die Akkustandsanzeige nicht.

Im Normalbetrieb bei schwachem Akku leuchtet die Akkustandsanzeige ROT   .

Laden Sie in diesem Fall den Akku des Funk-Projektions-Weckers auf.

INBETRIEBNAHME

1. Laden Sie den Funk-Projektions-Wecker vor der ersten Benutzung vollständig auf, siehe vorheriges Kapitel „Akku aufladen“.
2. Entfernen Sie die Schutzfolie vom Display.
3. Drücken Sie die + Taste, die – Taste und die  Taste gleichzeitig ca. 2 Sekunden lang, um den Funk-Projektions-Wecker einzuschalten.
4. Die LCD-Anzeige erscheint und die Suche nach dem Funksignal, angezeigt durch ein blinkendes Funkturm-Symbol, beginnt automatisch. Dieser Vorgang kann bis zu 7 Minuten dauern.
5. Beim Empfang des Funksignals werden die Anzeigen von Uhrzeit und Datum automatisch eingestellt. Das Funkturm-Symbol  ist dauerhaft sichtbar. Während der Sommerzeit erscheint zusätzlich DST neben dem Funkturm-Symbol.
6. Nach der Inbetriebnahme wird im linken oberen Displayfeld das Datum angezeigt, im rechten oberen Displayfeld die Temperatur und neben den Stunden und Minuten der Uhrzeit die Sekunden.

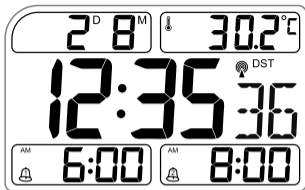

Anzeige Datum, Temperatur und Sekunden

FUNKSIGNAL NICHT EMPFANGEN

Durch bauliche oder natürliche Hindernisse (z. B. Stahlbeton, Berge) kann der Empfang des Funksignals am gewählten Standort gestört werden oder unmöglich sein. Elektromagnetische oder atmosphärische Störungen können das Funksignal ebenfalls beeinträchtigen. Diese Störungen können jedoch meist schon allein durch die Wahl eines anderen Standortes behoben werden. In der Nähe von Computer, Drucker, Fernseher, Radio und Mobiltelefonen kann starke elektromagnetische Strahlung den Funkempfang stören oder behindern.

Generell wird das Funksignal innerhalb 7 Minuten mit der Funkuhrzeit synchronisiert und das Funkturmsymbol ist dauerhaft sichtbar. Sollte dies nicht der Fall sei (Funkturn-Symbol nicht sichtbar), halten Sie die  Taste ca. 3 Sekunden lang gedrückt, das Funkturn-Symbol beginnt wieder zu blinken. Es wird erneut versucht, ein Funksignal zu empfangen. Sollte der Funk-Projektions-Wecker im Moment kein Funksignal empfangen können, so wird er dann in der nächsten Nacht automatisch weiter versuchen, das Funksignal zu empfangen.

Sollte am Einsatzort kein Funkempfang möglich sein, können Sie die Uhrzeit auch manuell einstellen, siehe Kapitel „Manuelle Einstellung von Uhrzeit und Datum“.





FUNKUHRZEIT

Die Uhrzeit wird codiert (DCF77) und von einem Langwellensender in Mainflingen bei Frankfurt/Main über einen Sendebereich von etwa 1.500 km ausgestrahlt. Befindet sich der Funk-Projektions-Wecker innerhalb dieses Sendebereiches, so empfängt er das Signal, rechnet es um und zeigt unabhängig von Sommer- oder Winterzeit stets die genaue Zeit sowie das richtige Datum an. Sollte am Einsatzort kein Funkempfang möglich sein, kann die Uhrzeit auch manuell eingestellt werden, siehe Kapitel „Manuelle Einstellung von Uhrzeit und Datum“.

MANUELLE EINSTELLUNG VON UHRZEIT UND DATUM

HINWEIS

Halten Sie für einen schnellen Vorlauf der Zahlen die + oder – Taste gedrückt.

1. Halten Sie in der Ansicht von Uhrzeit und Temperatur die  Taste ca. 3 Sekunden lang gedrückt, das Jahr blinkt. Drücken Sie die + oder – Taste, um das Jahr einzustellen. Bestätigen Sie Ihre Wahl mit der  Taste.
2. Der Monat blinkt. Drücken Sie die + oder – Taste, um den Monat einzustellen. Bestätigen Sie Ihre Wahl mit der  Taste.
3. Der Tag blinkt. Drücken Sie die + oder – Taste, um den Tag einzustellen. Bestätigen Sie Ihre Wahl mit der  Taste.
4. Die Stunde blinkt. Drücken Sie die + oder – Taste, um die Stunde einzustellen. Bestätigen Sie Ihre Wahl mit der  Taste.

5. Die Minute blinkt. Drücken Sie die + oder – Taste, um die Minute einzustellen.
Bestätigen Sie Ihre Wahl mit der  Taste.
6. Die manuelle Einstellung ist nun beendet.

HINWEIS

Wird während der Einstellung ca. 30 Sekunden lang keine Taste gedrückt, wird die Einstellung beendet. Bereits eingegebene Einstellungen werden gespeichert.

Die manuell eingestellte Uhrzeit wird durch die Funkuhrzeit ersetzt, sobald der Funk-Projektions-Wecker das Funk-signal empfängt.

12/24-STUNDENFORMAT

Drücken Sie die + Taste, um zwischen dem 12-Stundenformat und dem 24-Stundenformat zu wechseln.

Das 12-Stundenformat erkennen Sie daran, dass links neben der Uhrzeit AM bzw. PM angezeigt wird.

KALENDERWOCHE UND WOCHENTAG

Nach der Inbetriebnahme wird im linken oberen Displayfeld das Datum angezeigt und neben den Stunden und Minuten der Uhrzeit die Sekunden.

Drücken Sie die – Taste, um zwischen den Anzeigen Datum/Sekunden und Kalenderwoche/Wochentag zu wechseln:

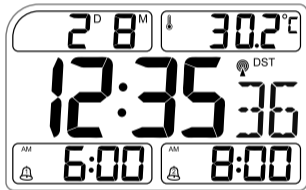

Anzeige Datum und Sekunden

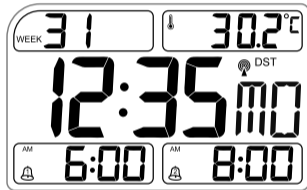

Anzeige Kalenderwoche und Wochentag

Sprache des Wochentages einstellen

1. Um die Sprache des Wochentages einzustellen, halten Sie die – Taste ca. 3 Sekunden lang gedrückt.
2. Neben den Stunden und Minuten erscheinen nacheinander abwechselnd die Abkürzungen für die verfügbaren Sprachen:
EN = Englisch
GE = Deutsch
FR = Französisch
IT = Italienisch
SP = Spanisch
3. Lassen Sie die – Taste los, wenn im Display die Abkürzung der gewünschten Sprache erscheint. Der Wochentag wird nun in der gewünschten Sprache angezeigt.

ZWEITE UHRZEIT

Mit dieser Funktion können Sie auf Ihrem Funk-Projektions-Wecker eine Zweite Uhrzeit einstellen.

Nach der Inbetriebnahme wird im rechten oberen Displayfeld die Temperatur angezeigt.

Drücken Sie  Taste, um im rechten oberen Displayfeld zwischen der Temperatur und der Zweiten Uhrzeit (2nd TIME) zu wechseln:



Anzeige Temperatur





Anzeige Zweite Uhrzeit

Zweite Uhrzeit einstellen

HINWEIS

Halten Sie für einen schnellen Vorlauf der Zahlen die + oder – Taste gedrückt.

Wird während der Einstellung ca. 30 Sekunden lang keine Taste gedrückt, wird die Einstellung beendet. Bereits eingegebene Einstellungen werden gespeichert.

1. Halten Sie in der Ansicht der Zweiten Uhrzeit die  Taste ca. 3 Sekunden lang gedrückt, die Stunde blinkt.
2. Drücken Sie die + oder – Taste, um die Stunde einzustellen. Bestätigen Sie Ihre Wahl mit der  Taste.
3. Die Minute blinkt. Drücken Sie die + oder – Taste, um die Minute einzustellen. Bestätigen Sie Ihre Wahl mit der  Taste.
4. Die Einstellung der Zweiten Uhrzeit ist nun beendet.

ZEITZONE

Mit dieser Funktion können Sie die Zeit einer beliebigen Zeitzone einstellen und anzeigen lassen. In der Grundeinstellung ist die Zeitzoneneinstellung gleich der lokalen Uhrzeit. Die Erde ist in 24 Zeitzonen unterteilt. Eine Zeitzone ist ein Abschnitt der Erdoberfläche, auf dem eine gemeinsame Uhrzeit gilt. Er verläuft idealerweise entlang der Längengrade von den Polen aus. Beim Übergang in eine andere Zone springt die Zeit um eine Stunde. Bei der Bewegung in Richtung Osten eine Stunde vor, in Richtung Westen eine Stunde zurück. Wenn Sie z.B. die Zeit eines Landes einstellen möchten, das 6 Zeitzonen westlich von Ihrem Land liegt, müssen Sie von der Zeitzone Ihres Landes 6 Stunden abziehen und die entsprechende Zahl eingeben.

Uhrzeit der Zeitzone anzeigen

1. Um die Uhrzeit der Zeitzone anzuzeigen, halten Sie die + Taste ca. 3 Sekunden lang gedrückt. Neben dem Funktionssymbol und oberhalb der Sekunden (bzw. oberhalb des Wochentages) erscheint **ZONE** im Display.
2. Um zur normalen Uhrzeit zurückzukehren, halten Sie die + Taste wieder ca. 3 Sekunden lang gedrückt.

Zeitzone einstellen

1. Halten Sie in der Ansicht der Uhrzeit der Zeitzone „ZONE“ die  Taste ca. 3 Sekunden lang gedrückt, die Zeitzone blinkt in der Mitte des Displays.

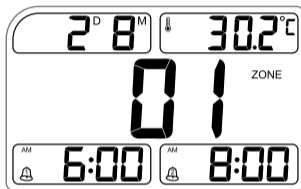

2. Drücken Sie die + oder – Taste, um die Stunden der Zeitzone (-12 bis + 12) einzustellen. Bestätigen Sie Ihre Wahl mit der  Taste.
3. Die Einstellung der Zeitzone ist nun beendet.

HINWEIS

Sie können nur die Stunden einstellen. Die Minuten laufen synchron mit der normalen Uhrzeit.

ALARMZEITEN

Der Funk-Projektions-Wecker verfügt über zwei einstellbare Alarmzeiten. Direkt nach der Inbetriebnahme werden in den unteren beiden Displayfeldern links und rechts die Alarmzeiten angezeigt.







Anzeige Alarmzeiten

Alarmzeiten einstellen

HINWEIS

Halten Sie für einen schnellen Vorlauf der Zahlen die + oder – Taste gedrückt.

Wird während der Einstellung ca. 30 Sekunden lang keine Taste gedrückt, wird die Einstellung beendet. Bereits eingegebene Einstellungen werden gespeichert.





1. Halten Sie die  Taste für ca. 3 Sekunden lang gedrückt.
2. Die Stunden der Alarmzeit 1 (AL1) blinken. Stellen Sie mit der + oder – Taste die gewünschte Stunde ein. Drücken Sie die  Taste.
3. Die Minuten der Alarmzeit 1 (AL1) blinken. Stellen Sie mit der + oder – Taste die gewünschten Minuten ein. Drücken Sie die  Taste.
4. Die Stunden der Alarmzeit 2 (AL2) blinken. Stellen Sie mit der + oder – Taste die gewünschte Stunde ein. Drücken Sie die  Taste.

5. Die Minuten der Alarmzeit 2 (AL2) blinken. Stellen Sie mit der + oder – Taste die gewünschten Minuten ein. Bestätigen Sie mit der  Taste, die Alarmzeiten sind nun eingestellt.

Zum Aktivieren bzw. Deaktivieren der Alarmer siehe Punkt “Alarm aktivieren/deaktivieren”.

Alarm aktivieren/deaktivieren

Wenn ein Alarm aktiviert ist, erscheint ein Glockensymbol im jeweiligen Displayfeld. Die Alarmer können in folgender Reihenfolge aktiviert bzw. deaktiviert werden. Drücken Sie dazu wiederholt kurz die  Taste:

- Alarm 1 aktiviert (Glockensymbol  unter AL1), Alarm 2 deaktiviert
- Alarm 1 deaktiviert, Alarm 2 aktiviert (Glockensymbol  unter AL2)
- Alarm 1 und Alarm 2 aktiviert (Glockensymbole  und  unter AL1 und AL2)
- Alarm 1 und Alarm 2 deaktiviert (keine Glockensymbole)

HINWEIS

Der Alarm reagiert auf die Funkuhrzeit bzw. auf die manuell eingestellte Uhrzeit, nicht auf die Zweite Uhrzeit oder die Uhrzeit der Zeitzone.

Alarmwiederholung



Wenn ein Alarm ertönt, blinkt das entsprechende Alarmsymbol  oder  im Display.

Drücken Sie die SNOOZE/LIGHT/PROJECTION Sensorfläche, um die Alarmwiederholung zu aktivieren, **Z^Z** blinkt im Display.

Die Alarmwiederholung erfolgt nach 5 Minuten und kann beliebig oft wiederholt werden.

Alarm abstellen

Wenn ein Alarm ertönt, blinkt das entsprechende Alarmsymbol  oder  im Display.

Der Alarm stellt sich entweder nach 4 Minuten automatisch ab oder kann durch Drücken der +, -, ,  oder  Taste abgestellt werden, bleibt jedoch aktiviert, d.h. er ertönt am nächsten Tag zur gleichen Zeit erneut.

TEMPERATURANZEIGE

Nach der Inbetriebnahme wird im rechten oberen Displayfeld die Temperatur angezeigt.



Anzeige Temperatur

Auswahl Maßeinheit °C/°F

Drücken Sie in der Ansicht der Temperatur die  Taste, um die Maßeinheit der Temperatur in ° Celsius oder ° Fahrenheit einzustellen.

PROJEKTION

Einmalige Projektion

Durch Berühren der SNOOZE/LIGHT/PROJECTION Sensorfläche wird die Projektion (und das Displaylicht) für ca. 5 Sekunden eingeschaltet.



Dauerhafte Projektion

Für eine dauerhafte Projektion der Uhrzeit bzw. Temperatur muss der Funk-Projektions-Wecker an das Stromnetz angeschlossen und die dauerhafte Projektion aktiviert sein. Gehen Sie dazu wie folgt vor:

- Schließen Sie den Funk-Projektions-Wecker mit dem USB-Ladekabel an einem USB-Ladegerät oder einem Strom führenden USB-Anschluss Ihres Computers an.
- Stellen Sie den CONTINUOUS PROJECTION Schieberegler auf der Rückseite des Funk-Projektions-Weckers auf ON.

Um die dauerhafte Projektion der Uhrzeit bzw. Temperatur wieder abzuschalten, stellen Sie den CONTINUOUS PROJECTION Schieberegler auf der Rückseite des Funk-Projektions-Weckers wieder auf OFF oder trennen Sie den Funk-Projektions-Wecker vom Stromnetz.

Einstellen der Projektion

- Drücken Sie die  Taste, um die Projektion um 180° zu drehen.
- Halten Sie die  Taste ca. 3 Sekunden lang gedrückt, um von der Projektion der Uhrzeit zur Projektion der Temperatur umzuschalten. Halten Sie die  Taste wiederum ca. 3 Sekunden lang gedrückt, um auf die Projektion der Uhrzeit zurückzuschalten.
- Durch Drehen des Projektionsarmes können Sie die projizierte Uhrzeit/Temperatur nach oben oder unten schwenken.
- Drehen Sie den FOCUS Drehregler nach links oder rechts, um die Schärfe der Projektion einzustellen.

DISPLAYLICHT

Durch Berühren der SNOOZE/LIGHT/PROJECTION Sensorfläche wird das Displaylicht (und die Projektion) für ca. 5 Sekunden eingeschaltet.

NACHTLICHT

Stellen Sie den LIGHT SENSOR Schieber auf ON, um das Nachtlicht zu aktivieren.
Im Dunklen leuchtet automatisch ein gedimmtes Displaylicht.

Stellen Sie den LIGHT SENSOR Schieber auf OFF, um das Nachtlicht zu deaktivieren.

ENERGIESPARMODUS

Wenn Sie den Funk-Projektions-Wecker über eine längere Zeit nicht verwenden, können Sie ihn in den Energiesparmodus versetzen.

Um den Energiesparmodus zu aktivieren, drücken Sie die + und die – Taste gleichzeitig ca. 2 Sekunden lang. Das Display erlischt.

Um den Energiesparmodus wieder zu verlassen, drücken Sie die + und die – Taste erneut gleichzeitig ca. 2 Sekunden lang. Das Display schaltet sich wieder ein und läuft mit jener Anzeige vor Aktivierung des Energiesparmodus weiter.

RESET

Falls das Display eingefroren ist oder irreguläre Zeichen erscheinen, drücken Sie die + Taste, die – Taste sowie die  Taste gleichzeitig ca. 2 Sekunden lang, um den Funk-Projektions-Wecker zu resetten.

Dadurch wird eine Rücksetzung (Reset) des Mikroprozessors ausgeführt. Bitte beachten Sie, dass dadurch alle Einstellungen (Funksignal, Alarm, Zeitzone,...) verloren gehen. Der Funk-Projektions-Wecker sollte anschließend wieder normal funktionieren. Die LCD-Anzeige erscheint und die Suche nach dem Funksignal, angezeigt durch ein blinkendes Funkturm-Symbol, beginnt automatisch.

TECHNISCHE DATEN

Art.-Nr. KI-FPW-1

Temperatur

Betriebstemperatur: 0 °C bis 40 °C (32 °F bis 104 °F)

Lagertemperatur: 0 °C bis 40 °C (32 °F bis 104 °F)

Akku

Typ: Lithium-Ionen-Akku 18650

Kapazität: 1200 mAh

Spannung: 3,7 V

Ladestrom: 1 A

REINIGUNG UND PFLEGE

HINWEIS

Beschädigungsgefahr!

Unsachgemäße Reinigung kann den Funk-Projektions-Wecker beschädigen. Verwenden Sie keine aggressiven Reinigungsmittel und keine scharfen oder metallischen Reinigungsgegenstände wie Messer, harte Spachtel und dergleichen. Reinigen Sie den Funk-Projektions-Wecker mit einem weichen und feuchten Tuch oder einer weichen Bürste.

LAGERUNG

Zur Lagerung beachten Sie bitte die Hinweise der Kapitel „Bedingungen der Betriebsumgebung“ und „Umgebungstemperatur“.

ENTSORGUNG

Verpackung entsorgen



Entsorgen Sie die Verpackung sortenrein. Geben Sie Pappe und Karton zum Altpapier, Folien in die Wertstoff-Sammlung.

Altgeräte entsorgen

(Anwendbar in der Europäischen Union und anderen europäischen Staaten mit Systemen zur getrennten Sammlung von Wertstoffen)

Altgeräte dürfen nicht in den Hausmüll!



Dieses Symbol weist darauf hin, dass dieses Produkt gemäß Richtlinie über Elektro- und Elektronik-Altgeräte (2012/19/EU) und nationalen Gesetzen nicht über den Hausmüll entsorgt werden darf. Dieses Produkt muss bei einer dafür vorgesehenen Sammelstelle abgegeben werden. Dies kann z.B. durch Rückgabe beim Kauf eines ähnlichen Produkts oder durch Abgabe bei einer autorisierten Sammelstelle für die Wiederaufbereitung von Elektro- und Elektronik-Altgeräte geschehen. Der unsachgemäße Umgang mit Altgerä-

ten kann aufgrund potentiell gefährlicher Stoffe, die häufig in Elektro und Elektronik-Altgeräten enthalten sind, negative Auswirkungen auf die Umwelt und die menschliche Gesundheit haben. Durch die sachgemäße Entsorgung dieses Produkts tragen Sie außerdem zu einer effektiven Nutzung natürlicher Ressourcen bei. Informationen zu Sammelstellen für Altgeräte erhalten Sie bei Ihrer Stadtverwaltung, dem öffentlich-rechtlichen Entsorgungsträger, einer autorisierten Stelle für die Entsorgung von Elektro- und Elektronik-Altgeräten oder Ihrer Müllabfuhr.

Batterien und Akkus dürfen nicht in den Hausmüll!



Als Verbraucher sind Sie gesetzlich verpflichtet, alle Batterien und Akkus, egal ob sie Schadstoffe* enthalten oder nicht, bei einer Sammelstelle in Ihrer Gemeinde/Ihrem Stadtteil oder im Handel abzugeben, damit sie einer umweltschonenden Entsorgung zugeführt werden können.

* gekennzeichnet mit: Cd = Cadmium, Hg = Quecksilber, Pb = Blei

KONFORMITÄTSERKLÄRUNG

RED Direktive 2014/53/EU, RoHS Direktive 2011/65/EU:

Kurztext der Konformitätserklärung:

 Hiermit erklärt Zeit-Bar Handel mit Zeit Inh. Hr. Jochen Krippel e.U., dass sich der Funk-Projektions-Wecker in Übereinstimmung mit den grundlegenden Anforderungen und den übrigen einschlägigen Bestimmungen der RED Direktive 2014/53/EU und der RoHS Direktive 2011/65/EU befindet.

Den kompletten Text der Konformitätserklärung können Sie über unsere Homepage abrufen: www.zeit-bar.com

Zeit-Bar Handel mit Zeit
Inh. Hr. Jochen Krippel e.U.
Maria-Theresia-Straße 41
4600 Wels, AUSTRIA

GARANTIE

Für dieses Produkt leisten wir 24 Monate Garantie. Die Garantiezeit beginnt ab dem Verkaufsdatum (Kassabon, Kaufbeleg). Innerhalb dieser Zeit beheben wir sämtliche Mängel, die auf Material- oder Funktionsfehler zurückzuführen sind kostenlos, ausgenommen: Batterien, unsachgemäße Behandlung, Sturz, Stoß, udgl.

Kundenservice: info@zeit-bar.com

Anleitungen in weiteren Sprachen finden Sie unter:

Manual in other languages can be found at:

Vous trouverez des instructions dans d'autres langues sur:

Instructies in andere talen zijn te vinden op:

www.zeit-bar.com

KIENZLE

1822

Modell HANNOVER

KIENZLE

1822

Instructions manual



Model HANNOVER

TABLE OF CONTENTS

Scope of delivery	3
Safety	4
Function buttons	7
Modes/functions	11
Charging the battery	13
Installation	15
Radio signal not received.....	16
Radio time.....	17
Manual setting of time and date.....	18
12/24 hour format	19
Calendar week and weekday	20
Second time	22
Time zone.....	24
Alarm times.....	26
Temperature display.....	30
Projection	31
Display light.....	33
Night light.....	33

Energy saving mode.....	34
Reset	34
Technical data	35
Cleaning and care.....	36
Storage	36
Disposal	37
Declaration of conformity.....	39
Warranty	40

SCOPE OF DELIVERY

- 1 Radio controlled projection alarm clock
- 1 Lithium-ion-battery (already inserted)
- 1 USB charging cable
- 1 Instructions manual

SAFETY

Safety instructions

NOTE

Risk of damage!

Improper handling of the radio controlled projection alarm clock can lead to damage.

- Keep sharp objects away from the radio controlled projection alarm clock.
- Store the radio controlled projection alarm clock in such a way that it cannot fall into a tub or sink.
- Do not remove the battery from the radio controlled projection alarm clock, it is permanently integrated and cannot be replaced.
- Only charge the empty battery using the supplied USB charging cable with a USB charger or a live USB port on your computer.
- Do not place any objects on the radio controlled projection alarm clock and do not exert any pressure on the display.



WARNING!

Risk of explosion!

Batteries can explode if they are excessively heated.

- Do not heat the radio controlled projection alarm clock.
- Keep the radio controlled projection alarm clock away from hot surfaces.
- Do not throw the radio controlled projection alarm clock into an open fire.
- Protect the radio controlled projection alarm clock from direct sunlight.
- Do not charge the battery in the immediate vicinity of hot surfaces or objects.



WARNING!

Risk of chemical burns from battery acid!

Leaking battery acid can cause burns.

- Avoid contact of battery acid with skin, eyes and mucous membranes.
- If the battery acid comes into contact, rinse the affected areas immediately with plenty of clean water and consult a doctor.

Operating environment conditions

Make sure that your radio controlled projection alarm clock is not permanently exposed to moisture and avoid dust, heat and long exposure to direct sunlight (especially in the car). The radio controlled projection alarm clock is protected against impacts that can occur during normal use.

Very strong magnetic fields (e.g. electrical welding machines, transformers) must be avoided, as otherwise deviations in the time measurement can occur. Electromagnetic or atmospheric interference can also affect the radio signal.

Ambient temperature

The radio controlled projection alarm clock can be operated continuously at an ambient temperature of 0 ° C to 40 ° C (or 32 ° F to 104 ° F) and at a temperature of 0 ° C to 40 ° C (or 32 ° F to 104 ° F). The radio controlled projection alarm clock should be stowed away safely. Avoid high temperatures and permanently humid environments.

FUNCTION BUTTONS





View from above:



- 1 SNOOZE/LIGHT/PROJECTION sensor surface
- 2 Projection lens
- 3 Swiveling projection arm

Front view:



- 2 Projection lens
- 3 Swiveling projection arm
- 4 Date (day and month) resp. calendar week
- 5 Time (hours and minutes)
- 6 Alarm time 1
- 7 Battery level indicator
- 8 + button
- 9 – button
- 10  button
- 11  button
- 12  button
- 13  button
- 14 Temperature resp. second time
- 15 Time (seconds) resp. weekday
- 16 Alarm time 2

Rear view:

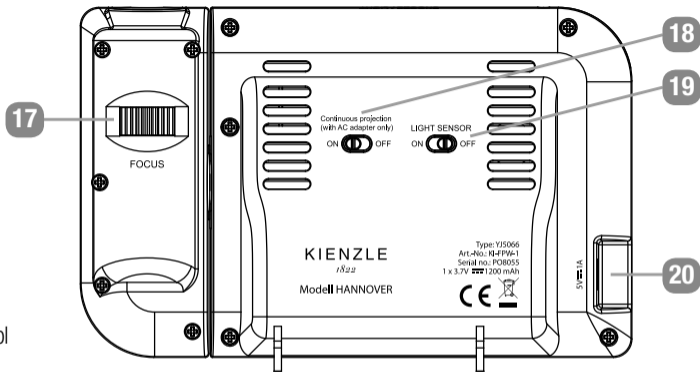

17 FOCUS rotary control

18 CONTINUOUS PROJECTION slider

19 LIGHT SENSOR slider

20 USB port

MODES/FUNCTIONS

- Time and date
 - Radio time with summer time indicator and automatic changeover from summer/winter time
 - Date
 - Manual setting of time and date
 - Radio signal button 
 - 12/24 hour format
 - Second time
 - Time zone
 - Weekday in 5 languages
 - Calendar week
- Alarm
 - Alarm time 1
 - Alarm time 2
 - Alarm repetition
- Temperature in °C and °F

- Projection of time or temperature
 - One-time Projektion
 - Permanent Projektion
 - Adjustment of the projection sharpness
- Display light
- Sensor surface for display light and projection
- USB port

CHARGING THE BATTERY

The radio controlled projection alarm clock has a built-in, rechargeable lithium-ion battery.

Charge the battery of the radio controlled projection alarm clock completely before using it for the first time.

NOTE





Use only the supplied USB charging cable and a USB port on your computer.

You can also use a USB charger (not included).

The voltage delivered by the USB charger must not exceed 5 V.

To charge the battery, do the following:

1. Connect the USB charging cable to the USB port on the radio controlled projection alarm clock.
2. Connect the USB charging cable to a USB charger or a live USB port on your computer.



3. The charge level of the battery is displayed as follows during the charging process:
 - Battery level indicator   lights up RED: Battery is charging
 - Battery level indicator   is no longer lit: the battery is fully charged
4. Pull the USB plug out of the USB charger or the USB port on your computer.
5. Also pull the USB charging cable out of the USB port of the radio controlled projection alarm clock.

In normal operation when the battery is sufficiently charged, the battery level indicator does not light up.

In normal operation with a weak battery, the battery status indicator lights up RED   .

In this case, charge the battery of the radio controlled projection alarm clock.

INSTALLATION

1. Charge the radio controlled projection alarm clock completely before using it for the first time, see previous chapter „Charging the battery“.
2. Remove the protective film from the display.
3. Press the + button, the - button and the  button simultaneously for approx. 2 seconds to switch on the radio controlled projection alarm clock.
4. The LCD display appears and the search for the radio signal, indicated by a flashing radio tower symbol, begins automatically. This process can take up to 7 minutes.
5. When the radio signal is received, the time and date displays are set automatically. The radio tower symbol  is permanently visible. During summer time, DST also appears next to the radio tower symbol.
6. After installation, the date is displayed in the upper left display field, the temperature in the upper right display field and the seconds next to the hours and minutes.

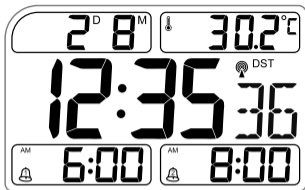

Display of date, temperature and seconds

RADIO SIGNAL NOT RECEIVED

Structural or natural obstacles (e.g. reinforced concrete, mountains) can interfere with the reception of the radio signal at the selected location or make it impossible. Electromagnetic or atmospheric interference can also affect the radio signal. However, these faults can usually be rectified simply by choosing a different location. In the vicinity of computers, printers, televisions, radios and cell phones, strong electromagnetic radiation can interfere with or hinder radio reception.

In general, the radio signal is synchronized with the radio time within 7 minutes and the radio tower symbol is permanently visible. If this is not the case (radio tower symbol not visible), hold down the  button for approx. 3 seconds, the radio tower symbol starts to flash again. Another attempt is made to receive a radio signal. If the radio controlled projection alarm clock cannot receive a radio signal at the moment, it will automatically try to receive the radio signal the next night.

If radio reception is not possible at the place of use, you can also set the time manually, see chapter „Manual setting of time and date“.





RADIO TIME

The time is coded (DCF77) and broadcast by a long-wave transmitter in Mainflingen near Frankfurt/Main over a transmission range of around 1,500 km. If the radio controlled projection alarm clock is within this transmission range, it receives the signal, converts it and always shows the exact time and the correct date regardless of summer or winter time. If radio reception is not possible at the place of use, the time can also be set manually, see chapter „Manual setting of time and date“.

MANUAL SETTING OF TIME AND DATE

NOTE

Hold the + or – button down to fast-forward the numbers.

1. In the time and temperature view, press and hold the  button for approx. 3 seconds, the year will flash. Press the + or – button to set the year. Confirm your choice with the  button.
2. The month flashes. Press the + or – button to set the month. Confirm your choice with the  button.
3. The day flashes. Press the + or – button to set the day. Confirm your choice with the  button.
4. The hour flashes. Press the + or – button to set the hour. Confirm your choice with the  button.

5. The minute flashes. Press the + or – button to set the minute. Confirm your choice with the  button.
6. The manual setting is now finished.

NOTE

If no button is pressed for approx. 30 seconds during the setting, the setting is ended. Settings that have already been entered are saved.

The manually set time is replaced by the radio time as soon as the radio controlled projection alarm clock receives the radio signal.

12/24 HOUR FORMAT

Press the + button to toggle between the 12 hour format and the 24 hour format.

You can recognize the 12 hour format by the fact that AM or PM is displayed to the left of the time.

CALENDAR WEEK AND WEEKDAY

After installation, the date is shown in the top left display field and the seconds next to the hours and minutes.

Press the – button to toggle between date/seconds and calendar week/day of the week:



Display of date and seconds



Display of calendar week and weekday

Setting the language of the weekday

1. To set the language of the day of the week, hold down the – button for approx. 3 seconds.
2. Next to the hours and minutes, the abbreviations for the available languages appear alternately:
EN = English
GE = German
FR = French
IT = Italian
SP = Spanish
3. Release the – button when the abbreviation for the language you want appears in the display.
The day of the week is now displayed in the desired language.

SECOND TIME

With this function you can set a second time on your radio controlled projection alarm clock.

After installation, the temperature is displayed in the top right display field.

Press the  button to switch between the temperature and the second time (2nd TIME) in the top right display field:

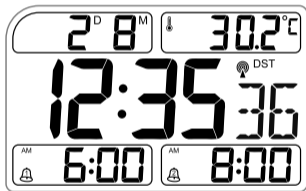

Display of temperature





Display of second time

Setting the second time

NOTE

Hold the + or – button down to fast-forward the numbers.

If no button is pressed for approx. 30 seconds during the setting, the setting is ended. Settings that have already been entered are saved.

1. In the second time view, hold down the  button for approx. 3 seconds, the hour flashes.
2. Press the + or – button to set the hour. Confirm your choice with the  button.
3. The minute flashes. Press the + or – button to set the minute. Confirm your choice with the  button.
4. The setting of the second time is now complete.

TIME ZONE

With this function you can set and display the time of any time zone. In the basic setting, the time zone setting is the same as the local time. The earth is divided into 24 time zones. A time zone is a section of the earth's surface on which a common time applies. Ideally, it runs along the lines of longitude from the poles. When changing to another zone, the time jumps by one hour. One hour forward when moving east and one hour backward when moving west. For example, if you want to set the time of a country that is 6 time zones west of your country, you must subtract 6 hours from your country's time zone and enter the appropriate number.

Displaying the time of the time zone

1. To display the time of the time zone, press and hold the + button for approx. 3 seconds. Next to the radio tower symbol and above the seconds (or above the day of the week) **ZONE** appears in the display.
2. To return to the normal time, press and hold the + button again for approx. 3 seconds.

Setting the time zone

1. In the view of the time of the time zone „ZONE“, hold down the  button for approx. 3 seconds, the time zone flashes in the middle of the display.

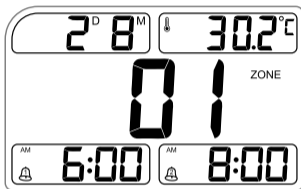

2. Press the + or – button to set the hours of the time zone (-12 to +12). Confirm your choice with the  button.
3. The time zone setting is now complete.

NOTE

You can only set the hours. The minutes run synchronously with the normal time.

ALARM TIMES

The radio controlled projection alarm clock has two adjustable alarm times. Immediately after installation, the alarm times are displayed in the lower two display fields on the left and right.







Display of alarm times

Setting alarm times

NOTE

Hold the + or – button down to fast-forward the numbers.

If no button is pressed for approx. 30 seconds during the setting, the setting is ended. Settings that have already been entered are saved.





1. Hold the  button down for about 3 seconds.
2. The hours of alarm time 1 (AL1) flash. Set the required hour with the + or – button.
Press the  button.
3. The minutes of alarm time 1 (AL1) flash. Set the required minutes with the + or – button.
Press the  button.
4. The hours of alarm time 2 (AL2) flash. Set the required hour with the + or – button.
Press the  button.

5. The minutes of alarm time 2 (AL2) flash. Set the required minutes with the + or - button. Confirm with the  button, the alarm times are now set.

To activate or deactivate the alarms, see “Activate/deactivate alarm”.

Activate/deactivate alarm

When an alarm is activated, a bell symbol appears in the respective display field. The alarms can be activated or deactivated in the following order. To do this, briefly press the  button repeatedly:

- Alarm 1 activated (bell symbol  under AL1), alarm 2 deactivated
- Alarm 1 deactivated, alarm 2 activated (bell symbol  under AL2)
- Alarm 1 and Alarm 2 activated (bell symbols  and  under AL1 and AL2)
- Alarm 1 and Alarm 2 deactivated (no bell symbols)

NOTE

The alarm reacts to the radio time or to the manually set time, not to the second time or the time of the time zone.

Alarm repetition



When an alarm sounds, the corresponding alarm symbol  or  flashes in the display.

Press the SNOOZE/LIGHT/PROJECTION sensor surface to activate the alarm repetition, **Z^Z** flashes in the display.

The alarm is repeated after 5 minutes and can be repeated as often as required.

Turn off the alarm

When an alarm sounds, the corresponding alarm symbol  or  flashes in the display.

The alarm either switches off automatically after 4 minutes or can be switched off by pressing the +, -, ,  or  button, but remains activated, i.e. it sounds again the next day at the same time.

TEMPERATURE DISPLAY

After installation, the temperature is displayed in the top right display field.



Display of temperature

Select unit of measure °C/°F

In the temperature view, press the  button to set the unit of measurement for the temperature in ° Celsius or ° Fahrenheit.

PROJECTION

One-time projection

By touching the SNOOZE/LIGHT/PROJECTION sensor surface, the projection (and the display light) is switched on for approx. 5 seconds.



Permanent projection

For a permanent projection of the time or temperature, the radio controlled projection alarm clock must be connected to the power supply and the permanent projection activated. To do this, proceed as follows:

- Connect the radio controlled projection alarm clock with the USB charging cable to a USB charger or a live USB port on your computer.
- Set the CONTINUOUS PROJECTION slider on the back of the wireless projection alarm clock to ON.

To switch off the permanent projection of the time or temperature again, set the CONTINUOUS PROJECTION slider on the back of the radio controlled projection alarm clock back to OFF or disconnect the radio controlled projection alarm clock from the power supply.

Adjusting the projection

- Press the  button to rotate the projection 180 °.
- Hold down the  button for about 3 seconds to switch from projecting the time to projecting the temperature. Press and hold the  button again for approx. 3 seconds to switch back to the projection of the time.
- By turning the projection arm you can swivel the projected time/temperature up or down.
- Turn the FOCUS rotary control left or right to adjust the sharpness of the projection.

DISPLAY LIGHT

By touching the SNOOZE/LIGHT/PROJECTION sensor surface, the display light (and the projection) is switched on for approx. 5 seconds.

NIGHT LIGHT

Set the LIGHT SENSOR slider to ON to activate the night light.
A dimmed display light lights up automatically in the dark.

Set the LIGHT SENSOR slider to OFF to deactivate the night light.

ENERGY SAVING MODE

If you are not going to use the radio controlled projection alarm clock for a long period of time, you can put it into energy saving mode.

To activate the energy saving mode, press the + and – buttons simultaneously for approx. 2 seconds. The display switches off.

To exit energy saving mode, press the + and – buttons again at the same time for approx. 2 seconds. The display switches on again and continues with the display before the energy saving mode was activated.

RESET

If the display is frozen or irregular characters appear, press the + button, the – button and the  button simultaneously for approx. 2 seconds to reset the radio controlled projection alarm clock.

This causes the microprocessor to be reset. Please note that this will cause all settings (radio signal, alarm, time zone, ...) to be lost. The radio controlled projection alarm clock should then function normally again. The LCD display appears and the search for the radio signal, indicated by a flashing radio tower symbol, begins automatically.

TECHNICAL DATA

Art.-No. KI-FPW-1

Temperature

Operating temperature: 0 °C to 40 °C (32 °F to 104 °F)

Storage temperature: 0 °C to 40 °C (32 °F to 104 °F)

Battery

Type: Lithium-ion battery 18650

Capacity: 1200 mAh

Voltage: 3.7 V

Charge current: 1 A

CLEANING AND CARE

NOTE

Risk of damage!

Improper cleaning can damage the radio controlled projection alarm clock. Do not use any aggressive cleaning agents or sharp or metallic cleaning objects such as knives, hard spatulas and the like. Clean the radio controlled projection alarm clock with a soft, damp cloth or a soft brush.

STORAGE

For storage, please observe the information in the chapters “Conditions of the operating environment” and “Ambient temperature”.

DISPOSAL

Dispose of packaging



Dispose of the packaging according to type. Dispose of cardboard and carton as waste paper and foils in the recyclable waste collection.

Dispose of old devices

(Applicable in the European Union and other European countries with systems for the separate collection of recyclable materials)

Old devices must not be disposed of with household waste!



This symbol indicates that according to the Directive on waste electrical and electronic equipment (2012/19/EU) and national laws, this product must not be disposed of with household waste. This product must be handed in at a designated collection point. This can be done, for example, by returning a similar product or by handing it in at an authorized collection point for the

recycling of waste electrical and electronic equipment. Improper handling of old devices can have negative effects on the environment and human health due to potentially dangerous substances that are often contained in waste electrical and electronic equipment. By disposing of this product correctly, you will also be contributing to the effective use of natural resources. You can obtain information on collection points for old devices from your city administration, the public waste disposal authority, an authorized agency for the disposal of old electrical and electronic devices or your garbage disposal.

Batteries and rechargeable batteries are not household waste!



As a consumer, you are legally obliged to dispose of all batteries and accumulators, regardless of whether they contain harmful substances* or not, at a collection point in your community/district or at a retail outlet so that they can be disposed of in an environmentally friendly manner. * marked with:

Cd = cadmium, Hg = mercury, Pb = lead

DECLARATION OF CONFORMITY

RED directive 2014/53/EU, RoHS directive 2011/65/EU:

Short text of the declaration of conformity:

 Zeit-Bar Handel mit Zeit Inh. Hr. Jochen Krippel e.U. hereby declares that the radio controlled projection alarm clock complies with the basic requirements and other relevant provisions of the RED directive 2014/53/EU and the RoHS directive 2011/65/EU.

You can call up the complete text of the declaration of conformity on our homepage: www.zeit-bar.com

Zeit-Bar Handel mit Zeit
Inh. Hr. Jochen Krippel e.U.
Maria-Theresia-Straße 41
4600 Wels, AUSTRIA

WARRANTY

We provide a 24-month warranty for this product. The warranty period begins on the date of sale (cash receipt, proof of purchase). Within this period, we will remedy all defects that can be traced back to material or functional defects free of charge, with the exception of: batteries, improper handling, falls, bumps, etc.

Customer service: info@zeit-bar.com

Anleitungen in weiteren Sprachen finden Sie unter:

Manual in other languages can be found at:

Vous trouverez des instructions dans d'autres langues sur:

Instructies in andere talen zijn te vinden op:

www.zeit-bar.com

KIENZLE

1822

Model HANNOVER



Handel mit Zeit

Inh. Hr. Jochen Krippel e.U.
Maria-Theresia-Straße 41
4600 WELS

AUSTRIA

Fax: +43(0)7242/60095624

UID-Nr.: ATU72360615

E-Mail: zeitoffice@zeit-bar.com

<http://www.zeit-bar.com>

EU Declaration of conformity

Product: RADIO CONTROLLED PROJECTION ALARM CLOCK

Model No. KI-FPW-1 "HANNOVER"

Type No. YJ5066

Purchase Order No. PO8055

Trade mark: KIENZLE

This declaration of conformity is issued under the sole responsibility of the company responsible for placing on the market.

The object of the declaration described above is in conformity with the relevant Union harmonisation legislation of the Directive 2014/53/EU (RED) and the Directive 2011/65/EU (RoHS).

The following standards have been used to demonstrate the conformity of the product:

- **EN 62368-1:2014 + A11:2017**
- **ETSI EN 300 330 V2.1.1 (2017-02)**
- **ETSI EN 301 489-1 V2.2.3 (2019-11)**
- **ETSI EN 301 489-3 V2.1.1 (2019-03)**

- **EN 62321**
- **EN IEC 63000:2018**

The product is intended to be used in the EU.

Company responsible for placing on the market: Zeit-Bar Handel mit Zeit
Inh. Jochen Krippel e.U.

Address: Maria-Theresia-Strasse 41, 4600 Wels

Point of contact: Jochen Krippel
Tel.: +43(0)7242/600956
Fax: +43(0)7242/60095624
E-Mail: zeitoffice@zeit-bar.com



Signed for and on behalf of:

Wels, 1.12.2021

(Place, date of issue)

(Jochen Krippel, CEO)